

rys.1.



Pomiary dla montażu plisy do listwy przyszybowej

⚠ Wymiary podajemy w milimetrach (mm)

W celu uzyskania jak najdokładniejszych rozmiarów, należy zmierzyć szerokość i wysokość szyby okna, razem z grubością uszczelki (rys.2.).

Podając pożądaną szerokość w konfiguratorze podaj wartość pomiaru, pomniejszoną o 5mm:

szerokość = A - 5mm

Przykład:
 $700 - 5 = 695\text{mm}$

W konfiguratorze wybierz wartość z rozwijanej listy dostępnych wysokości, która jest najbliższa dokonanemu przez Ciebie pomiarowi. Zawsze należy wybrać wartość większą od tej zmierzonej na oknie.

wysokość = B

Przykład:
Jeśli Twój pomiar B to 930mm, z listy należy wybrać wysokość 1000mm

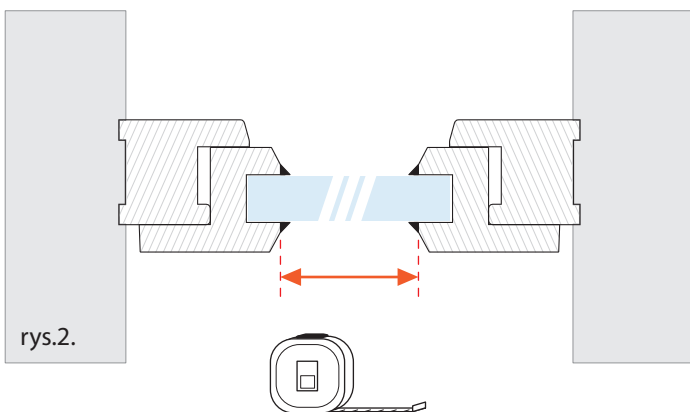

rys.2.

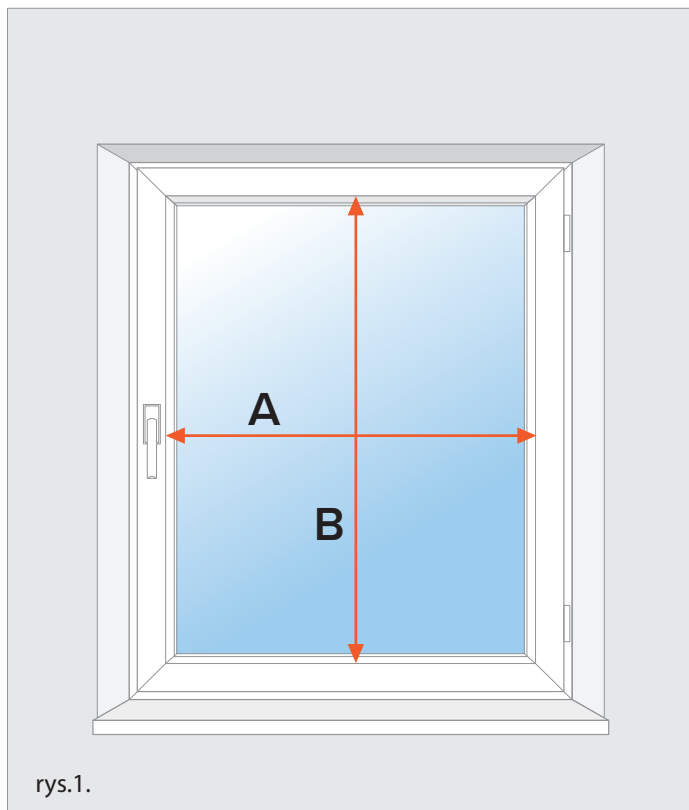

rys.1.

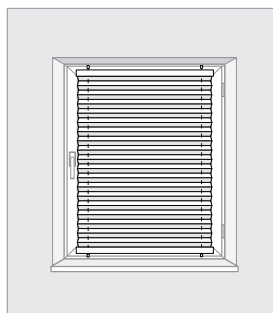

Pomiary dla montażu plisy na skrzydle okiennym

⚠ Wymiary podajemy w milimetrach (mm)

Zmierz odległości między krawędziami listwy przyszybowej (rys.2.).

Podając pożądaną szerokość w konfiguratorze podaj wartość pomiaru powiększoną o 20mm:

szerokość = A + 20mm

Przykład:

700 + 20 = 720mm

Uwaga: upewnij się, że odległość pomiędzy brzegiem listwy przyszybowej a elementami klamki wynosi minimum 10mm (rys.3.).

W konfiguratorze wybierz wartość z rozwijanej listy dostępnych wysokości, która jest najbliższa dokonanemu przez Ciebie pomiarowi. Zawsze należy wybrać wartość większą od tej zmierzonej na oknie.

wysokość = B

Przykład:

Jeśli Twój pomiar B to 930mm, z listy należy wybrać wysokość 1000mm

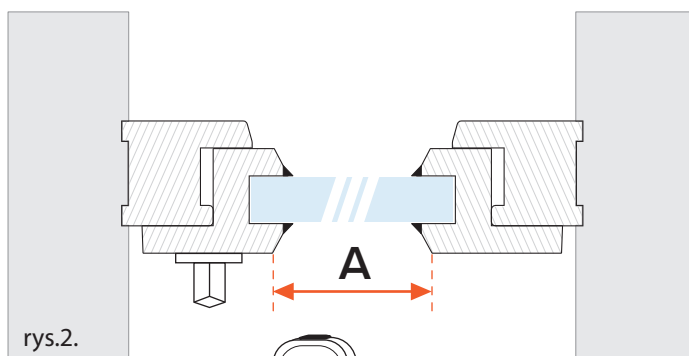

rys.2.

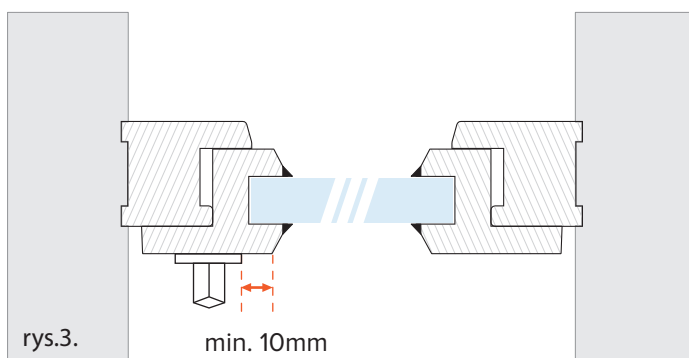

rys.3.