

ŻALUZJE DREWNIANE PADURE NA WYMIAR |
25 MM

ORYGINALNA INSTRUKCJA POMIARU

SPIS TREŚCI

3 MOŻLIWOŚCI MONTAŻU DLA OKIEN PROSTOKĄTNYCH

3 GABARYTY ZŁOŻONEJ ŻALUZJI

4 MONTAŻ NA SKRZYDLE OKIENNYM

5 MONTAŻ NA ŚCIANIE

6 SCHEMAT PRODUKTU



7-11 INFORMACJE TECHNICZNE

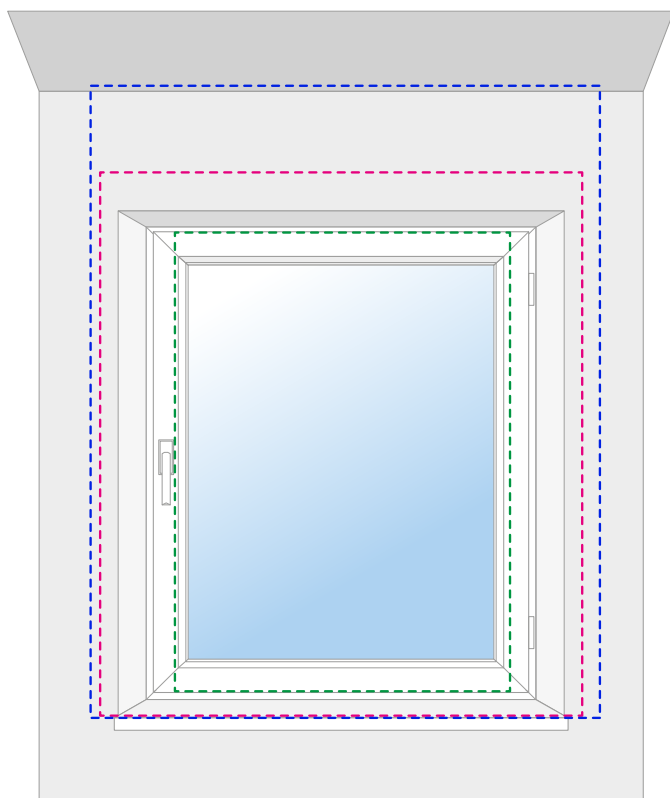

Zwracamy uwagę, że ze względu na naturalny charakter tego produktu, jego produkcja odbywa się z tolerancją ± 5 mm.

MOŻLIWOŚCI MONTAŻU DLA OKIEN PROSTOKĄTNYCH



-  Montaż na skrzydle okiennym
-  Montaż na ścianie
-  Montaż do sufitu

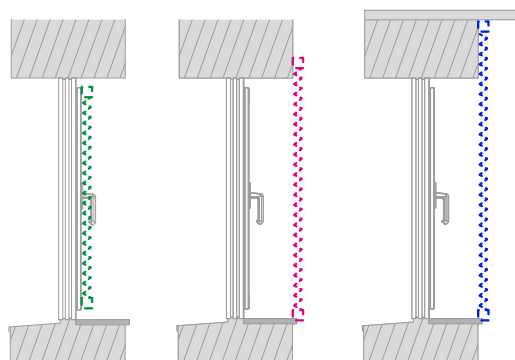

GABARYTY ZŁOŻONEJ ŻALUZJI

Wysokość żaluzji (mm)	Złożona żaluzja (mm)	
	Lipa	Bambus
400	100	90
600	122	107
800	144	125
1000	167	142
1200	189	160
1400	211	177
1600	234	195
1800	256	212
2000	278	230
2200	300	247
2400	323	265
2600	345	282
2800	368	300
3000	390	317

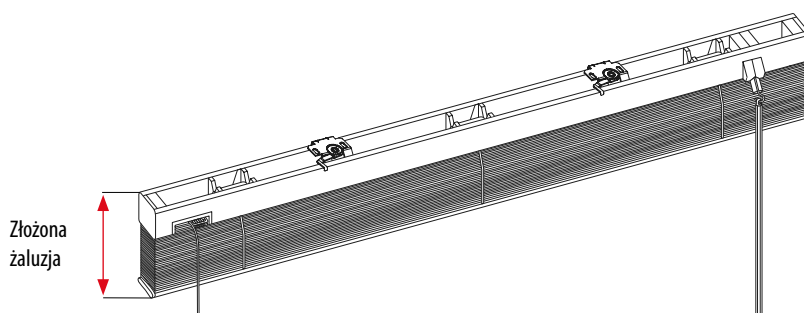

Wymiary te odnoszą się do przestrzeni zajmowanej przez żaluzję po jej całkowitym złożeniu, bez uchwytów i maskownicy. Wysokość tej przestrzeni powinna być traktowana jako wartość orientacyjna. Należy pamiętać, że mogą występować drobne różnice w grubości lameli, co może powodować, że rzeczywista wysokość może się nieznacznie różnić.

MONTAŻ NA SKRZYDLE OKIENNYM

Szerokość: Zmierz szerokość otworu okiennego, łącznie z listwami przyszybowymi, i dodaj pożądany występ lameli. Upewnij się, że żaluzja wystaje równomiernie z obu stron i że uchwyt okienny nie będzie zasłonięty przez żaluzję.

Wysokość: Zmierz wysokość całego skrzydła okiennego.



Szerokość zamówienia = szerokość otworu okiennego, w tym listew przyszybowych (B) + pożądany występ lameli

Wysokość zamówienia = wysokość skrzydła okiennego (H)



Zwróć uwagę, że wymiary zamówienia dotyczą szerokości szyny górnej oraz lameli. Wybrana maskownica nie jest uwzględniana przy określaniu tych wymiarów.

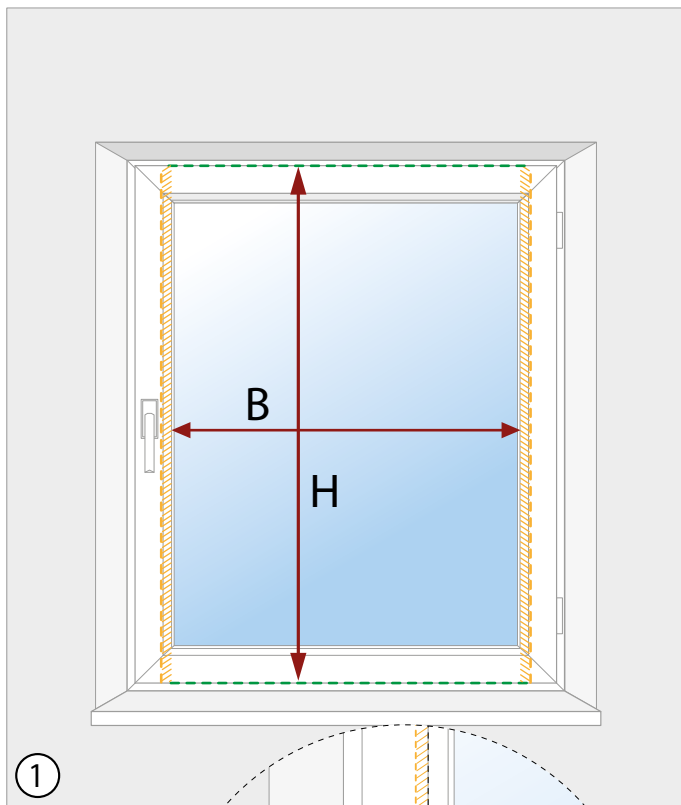

①

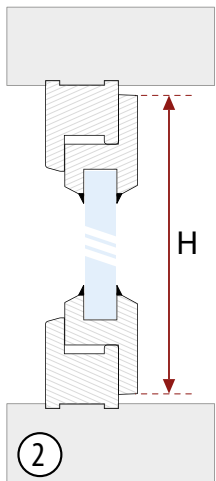
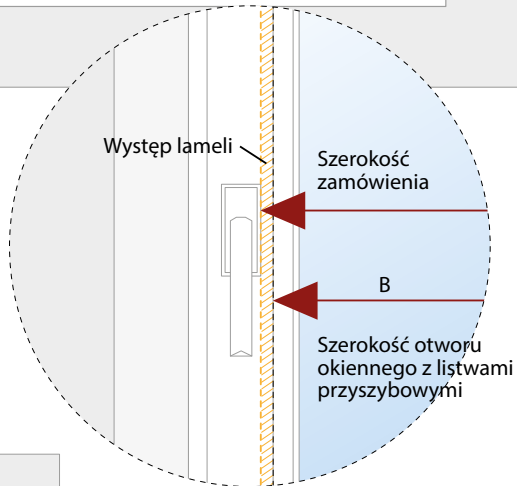

②

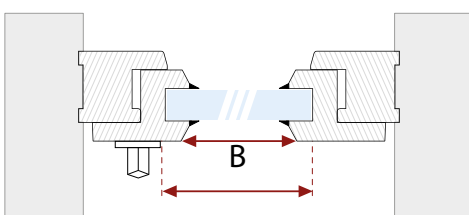

③ Szerokość zamówienia = B + pożądany występ lameli

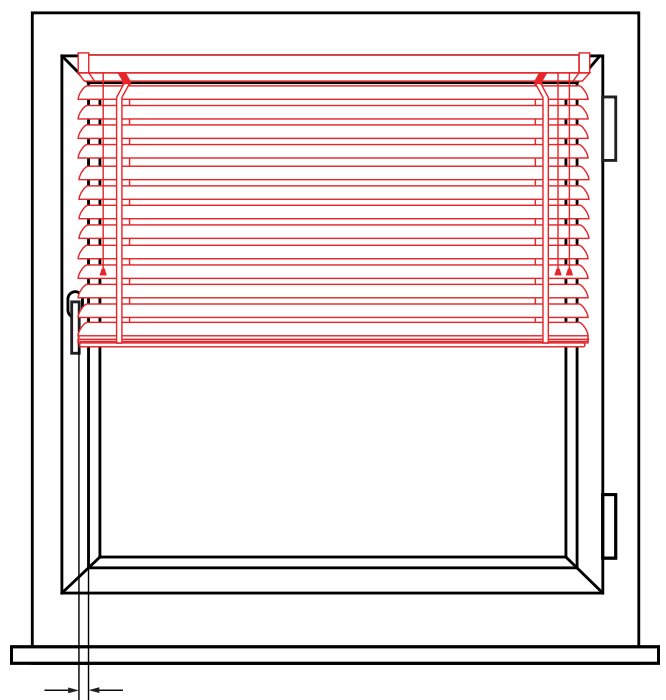

Występ lameli

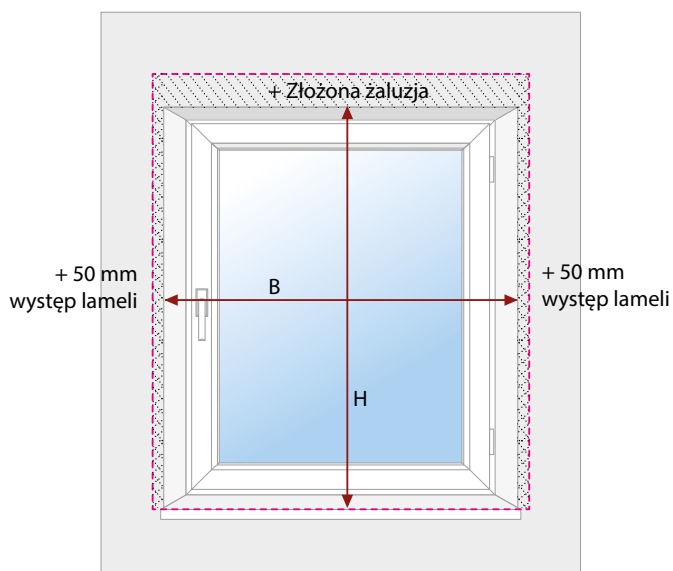

①

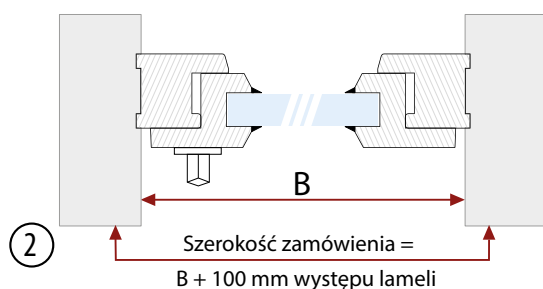

②

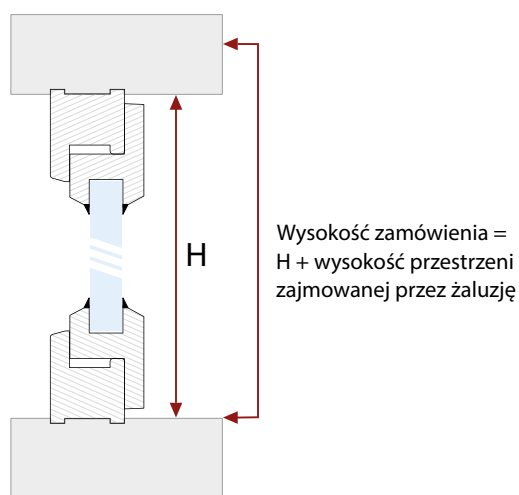

③

MONTAŻ NA ŚCIANIE

Szerokość: Zmierz szerokość wnęki okiennej. Do uzyskanej szerokości dodaj pożądany występ z każdej strony. Zalecamy, aby występ lameli wynosił co najmniej 50 mm z prawej i lewej strony.

Wysokość: Zmierz wysokość wnęki okiennej. Do uzyskanej wysokości dodaj wysokość przestrzeni zajmowanej przez żaluzję, którą znajdziesz na początku tej instrukcji.

Jeśli chcesz zakryć większą powierzchnię, zwróć uwagę na wszystkie wystające elementy, np. parapet. Upewnij się, że żaluzja będzie mogła się swobodnie rozwijać.



Szerokość zamówienia = szerokość wnęki okiennej $B + 100$ mm występ lameli

Wysokość zamówienia = wysokość wnęki okiennej $H +$ wysokość przestrzeni zajmowanej przez żaluzję



Proszę pamiętać, że wybór maskownicy wpływa na wymiary zamówienia żaluzji. Wszystkie podane informacje mają charakter wartości przybliżonych ze względu na kształt maskownicy.

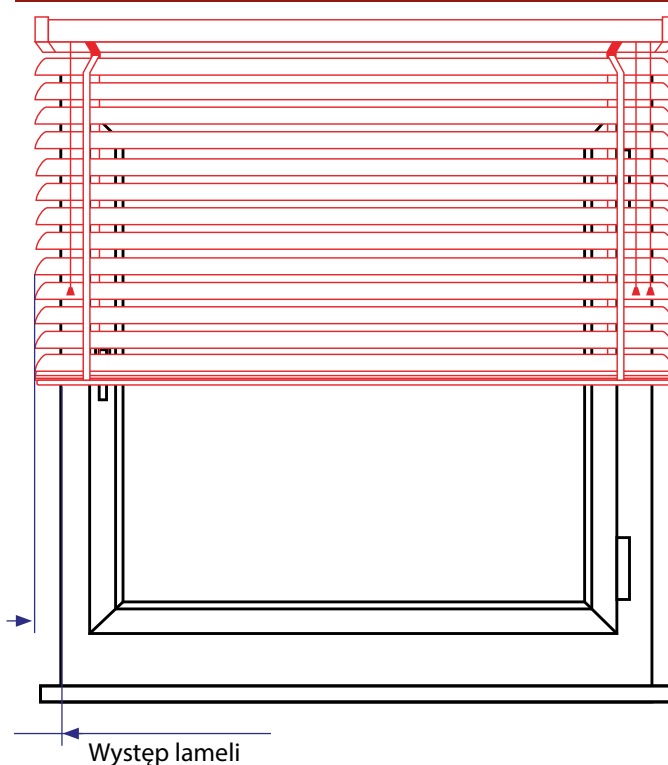

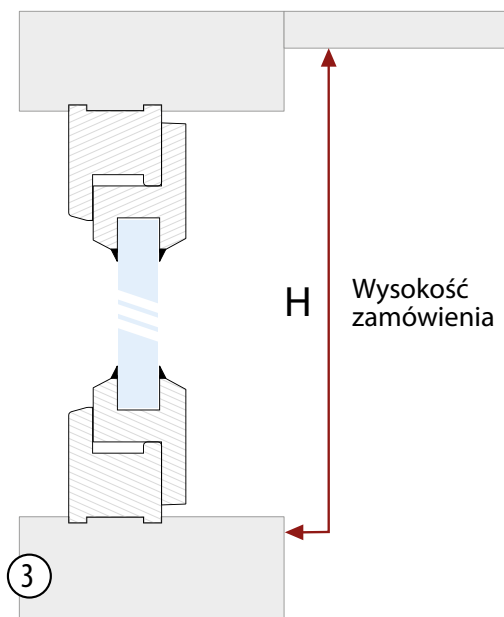
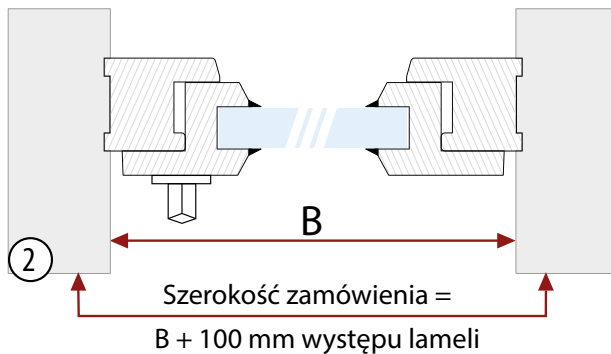
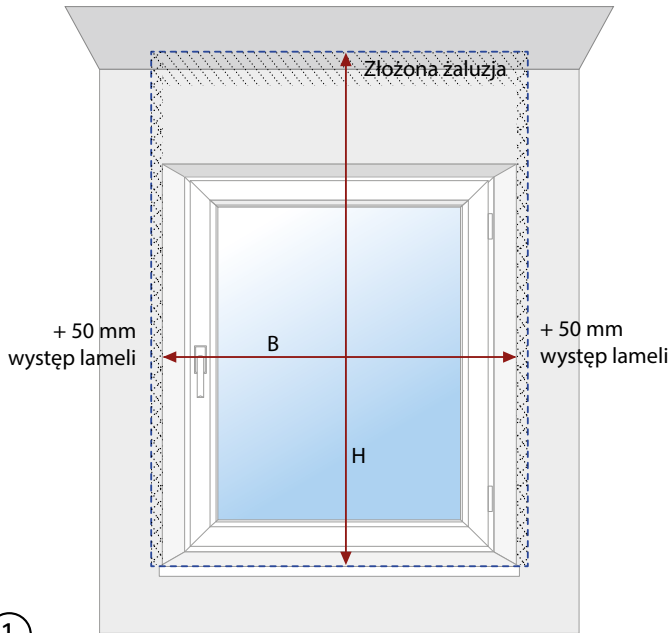

MONTAŻ NA SUFICIE

Szerokość: Zmierz szerokość wnęki okiennej. Do uzyskanej szerokości dodaj pożądany występ z każdej strony. Zalecamy, aby występ lameli wynosił co najmniej 50 mm z prawej i lewej strony.

Wysokość: Zmierz wysokość od sufitu do parapetu. Do uzyskanej wysokości dodaj wysokość przestrzeni zajmowanej przez żaluzję, którą znajdziesz na początku tej instrukcji.

Jeśli chcesz zakryć większą powierzchnię, zwróć uwagę na wszystkie wystające elementy, np. parapet. Upewnij się, że żaluzja będzie mogła się swobodnie rozwijać.



Szerokość zamówienia = szerokość wnęki okiennej B + 100 mm występ lameli

Wysokość zamówienia = całkowita wysokość H mierzona od sufitu do parapetu



Proszę pamiętać, że wybór maskownicy nie wpływa na wymiary zamówienia żaluzji. Wszystkie podane informacje mają charakter wartości przybliżonych ze względu na kształt maskownicy.

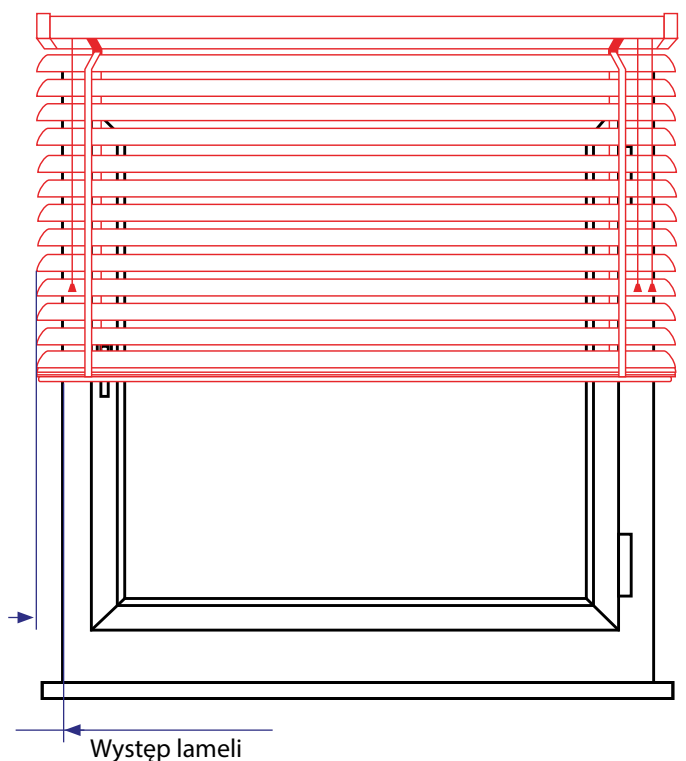

SCHEMAT PRODUKTU

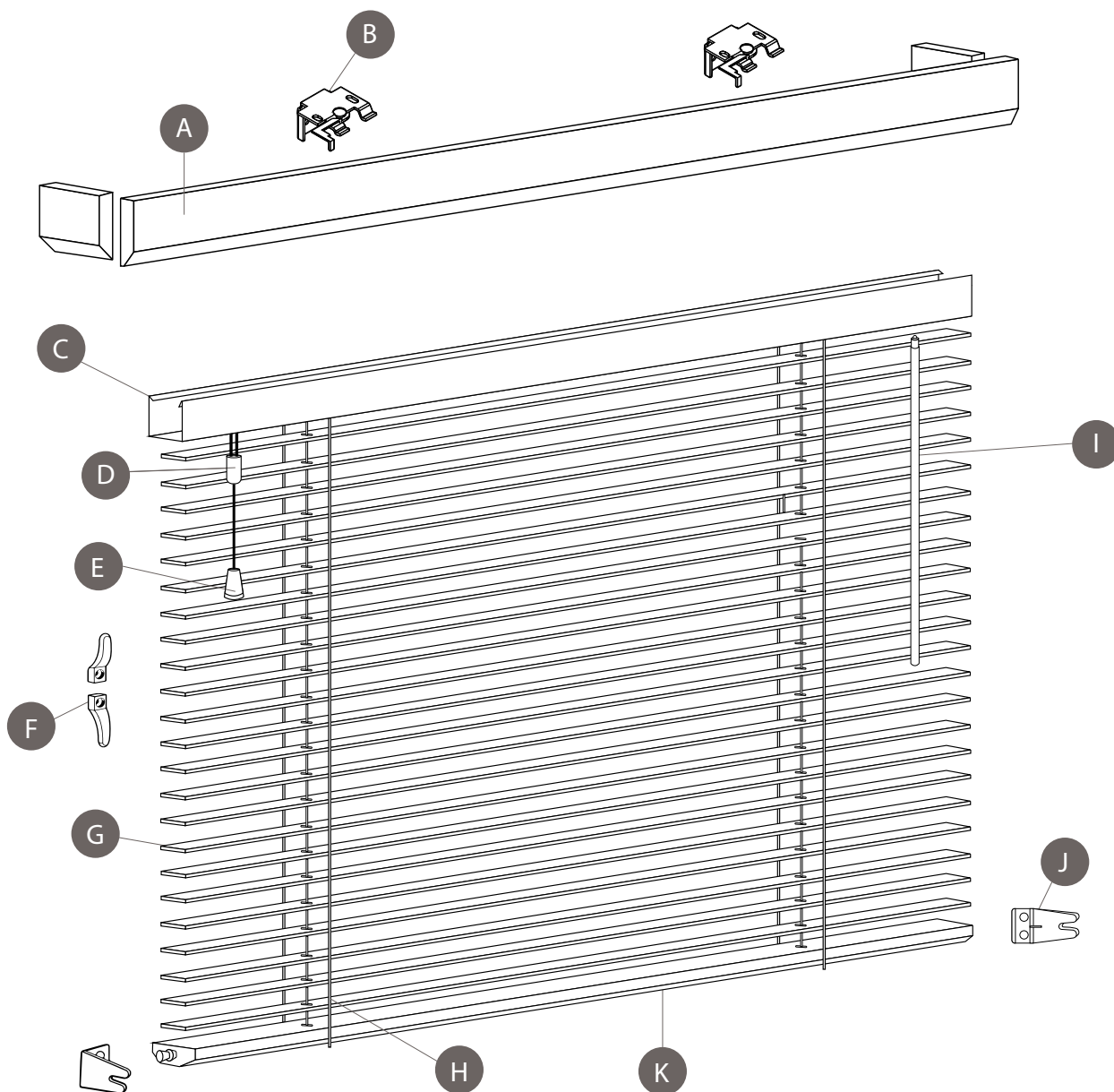

- A** Maskownica
- B** Uchwyt
- C** Szyna górna
- D** Uchwyt zabezpieczający złącze sznura na linie podnoszącej
- E** Lina podnosząca
- F** Zabezpieczenie dla dzieci
- G** Lamelka
- H** Sznur nośny
- I** Drążek do obracania
- J** Uchwyt końcowy (opcjonalnie)
- K** Listwa końcowa

INFORMACJE TECHNICZNE

Lamele

Lipa

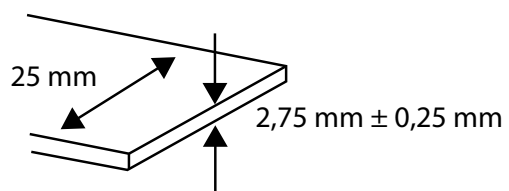

Bambus

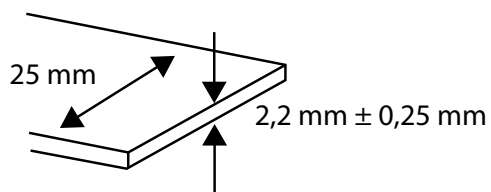

Szyna górna

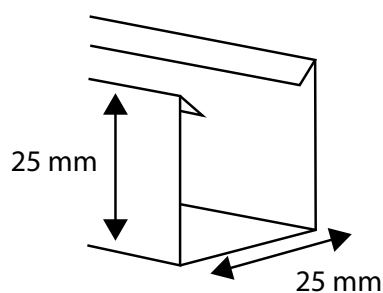

Listwa końcowa (trapezowa)

Lipa

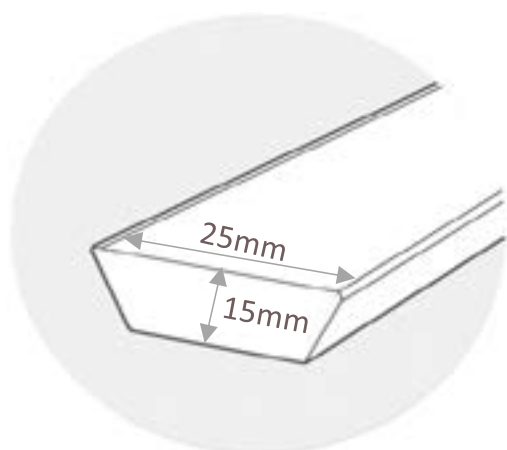

Bambus

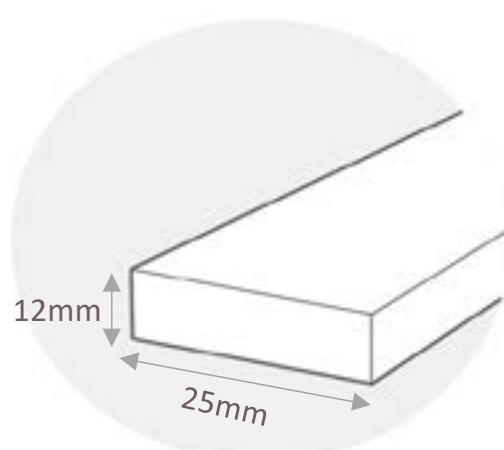

Maskownica

Lipa*

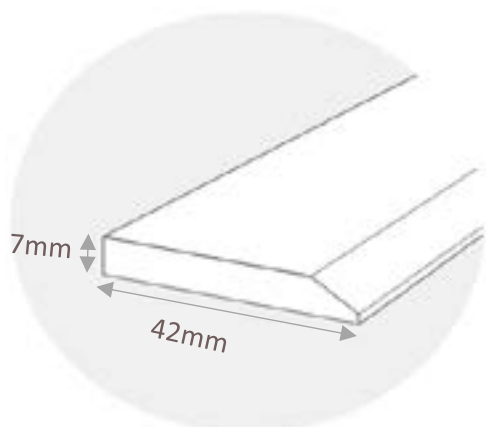

Bambus

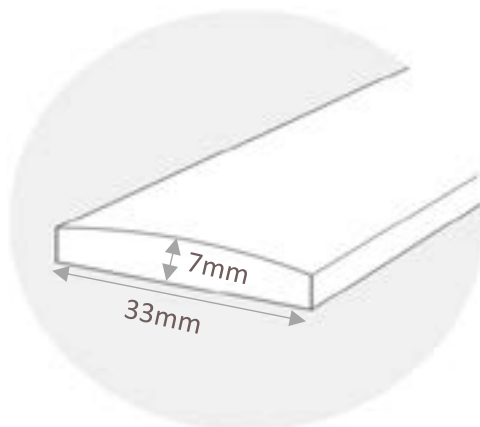

Kolory lameli:
 Armour
 Cinder
 Haze

* Pamiętaj, że maskownica zawiera wycięcie na drążek do obracania.

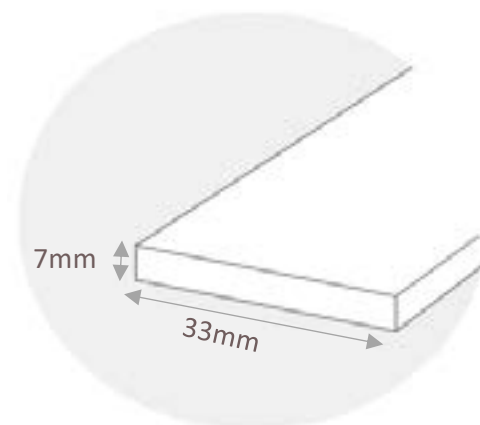

Kolory lameli:
 Arcana
 Danta
 Karri
 Mari
 Neo
 Zay

Maskownica frontowa (bok otwarty):	Maskownica ma taką samą szerokość jak szyna górna żaluzji.
Maskownica zamknięta z jednej strony (z lewej lub prawej):	Dostarczana jest z boczną częścią ściętą pod kątem, przez co maskownica jest około 10 mm szersza od szyny górnej. Prosimy o wskazanie strony, po której ma się znajdować ścięta pod kątem część boczna.
Maskownica zamknięta z trzech stron:	Dostarczana jest z dwoma bocznymi częściami ściętymi pod kątem, przez co maskownica jest około 12 mm szersza od szyny górnej.



Proszę pamiętać, że wybór maskownicy nie wpływa na wymiary zamówienia żaluzji. Wszystkie podane informacje mają charakter wartości przybliżonych ze względu na kształt maskownicy.

Poniższe obrazy mają jedynie charakter wizualnego wsparcia i stanowią wyłącznie schematyczne przedstawienie.

Maskownica frontowa (boki otwarte):

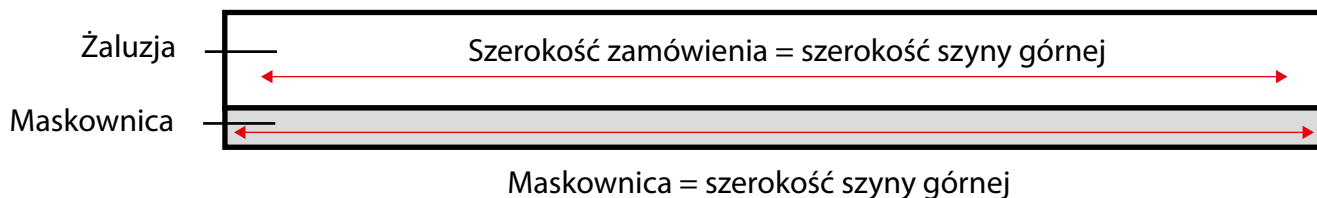

Maskownica zamknięta z jednej strony (lewa):

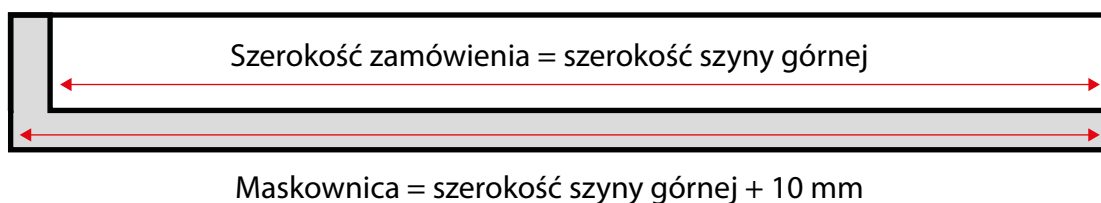

Maskownica zamknięta z jednej strony (prawa):

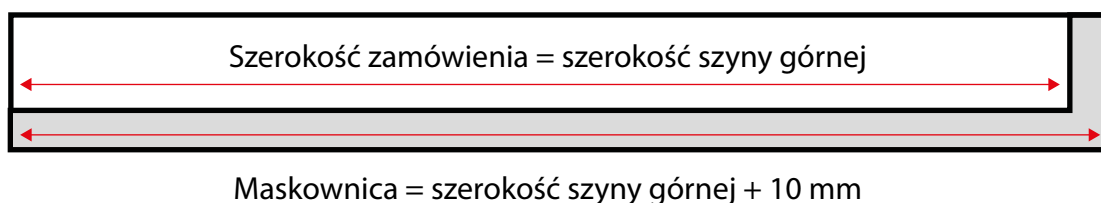

Maskownica zamknięta z trzech stron:

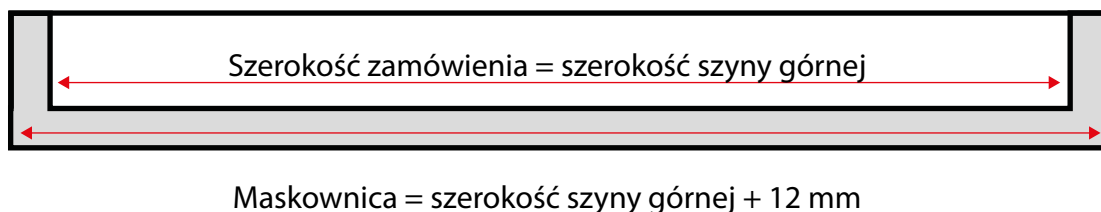

Uchwyt

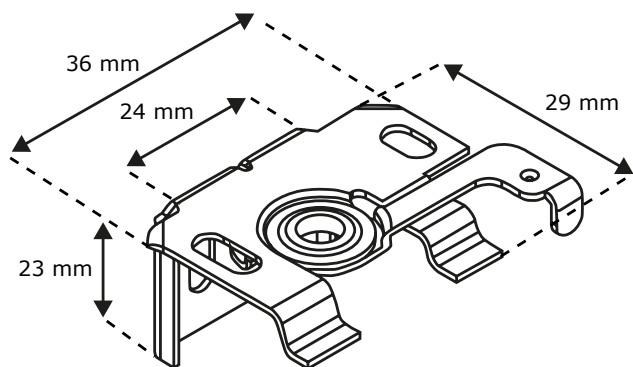

Drążek do obracania

Żaluzje są dostarczane z drążkiem do obracania lameli w dopasowanym kolorze. Długość drążka podano w poniższej tabeli.

Wysokość żaluzji (mm)	Długość drążka (mm)
<1800	Wysokość żaluzji – 300
≥ 1800	1500

Liczba i rozmieszczenie otworów dla sznura nośnego

Szerokość żaluzji (mm)	≤ 700	701 – 1300	1301 - 1700	≥ 1701
Odległość od końca lameli do pierwszego otworu (mm)	150	150	150	150
Liczba sznurów nośnych	2	3	4	5
Liczba linek podnoszących	2	2	4	4

Prowadzenie boczne i uchwyt listwy końcowej (opcjonalnie)

Jak sama nazwa wskazuje, uchwyt listwy końcowej stabilizuje lamelę końcową, aby zapobiec jej kołysaniu.

Jeśli chcesz zapobiec powstawaniu „brzucha” na lamelach podczas uchylenia okna, zalecamy zastosowanie prowadzenia bocznego. Jego przewaga nad uchwytem lameli końcowej polega na tym, że w przypadku prowadzenia bocznego sznury są prowadzone przez dodatkowe wycięcia w końcach lameli, co dodatkowo utrzymuje je w odpowiedniej pozycji.

Prowadzenie boczne po lewej stronie jest dostępne do montażu na ścianie i na skrzydle okna, natomiast prowadzenie boczne po prawej stronie jest dostępne do montażu we wnęce okiennej.

Uchwyt listwy końcowej

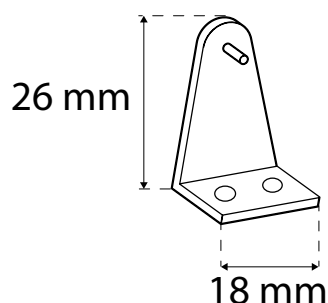

Prowadzenie boczne

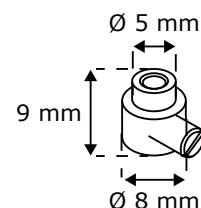
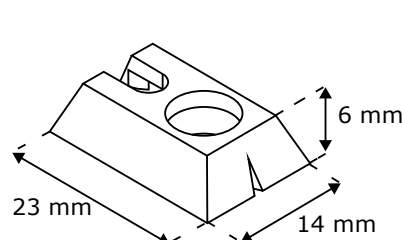
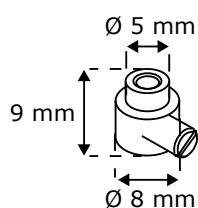
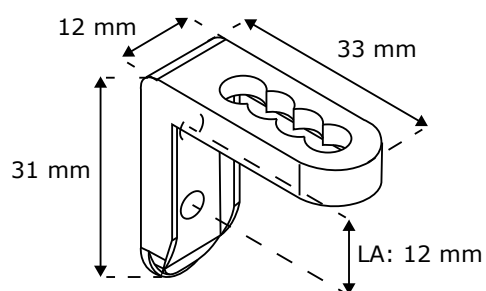

VICTORIA·M jest zarejestrowanym znakiem towarowym
Schoenberger Germany Enterprises GmbH & Co. KG.

Zechstraße 1-7
82069 Hohenschäftlarn

Nachdruck, auch auszugsweise, nur mit Genehmigung des Verfassers.

Produktveränderungen, die aus unserer Sicht einer Qualitätsverbesserung dienen,
können jederzeit, auch ohne Vorankündigung oder Mitteilung, durchgeführt werden.

Abbildungen können Beispiellabbildungen sein, die im Erscheinungsbild
von der gelieferten Ware abweichen.

Irrtümer vorbehalten. Für Druckfehler wird keine Haftung übernommen.
Es gelten unsere allgemeinen Geschäftsbedingungen.

Reprinting, even in extracts, only with permission of the author.

*Product changes that serve to improve quality from our point of view can
be made at any time, even without prior notice or notification.*

Illustrations can be examples that deviate in appearance from the delivered goods.

Errors excepted. No liability is assumed for printing errors.

Our general terms and conditions apply.



[VICTORIA · M]